

Фамилия, Имя, Отчество				
Дата рождения			Класс	

Эрудит-Марафон Учащихся «ЭМУ-Эрудит 2012»
УМНЫЙ РАУНД [2 класс]

В доме Какаду раздался телефонный звонок. Доктор Коала встревоженным голосом сообщил о беде: в больнице прорвало трубу, случился потоп и входная дверь заблокировалась. Какаду нужно спешить на помощь!

1. Какаду вспомнил, что инструменты для ремонта водопровода он одолжил соседям. Помоги Какаду обойти всех соседей и попасть в больницу. Какой путь будет самым коротким, если расстояния до больницы от дома Ехидны и дома Динго одинаковые.

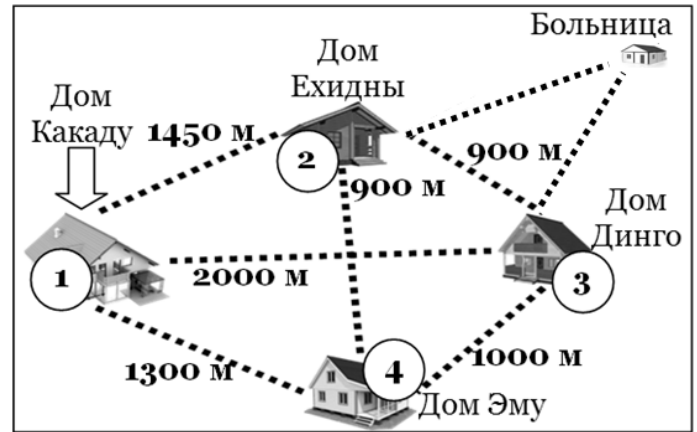

Обведи букву выбранного ответа.

- А. 1-4-3-2 В. 1-3-4-2
Б. 1-2-4-3 Г. 1-4-2-3

2. Все инструменты собраны! Лететь до больницы придётся 12 часов. Чтоб не мучиться от жажды, Какаду берёт с собой воду. Помоги попугаю рассчитать необходимое количество воды, если он выпивает по 10 миллилитров воды каждый час. **Обведи букву выбранного ответа.**

- А. 120 мл Б. 240 мл В. 12 мл Г. 10 мл Д. 200 мл

СПРАВКА: 1 литр = 1000 миллилитров (мл)

3. На крыльце больницы попугая встретил доктор Коала. Помоги Какаду подобрать нужную комбинацию к магнитному замку. Верхний край замка работает при взаимодействии противоположных полюсов, а нижний – при контакте одинаковых полюсов магнита. Подбери к каждому отсеку ключа верный магнит. **Заполни вторую строку таблицы нужными буквами.**

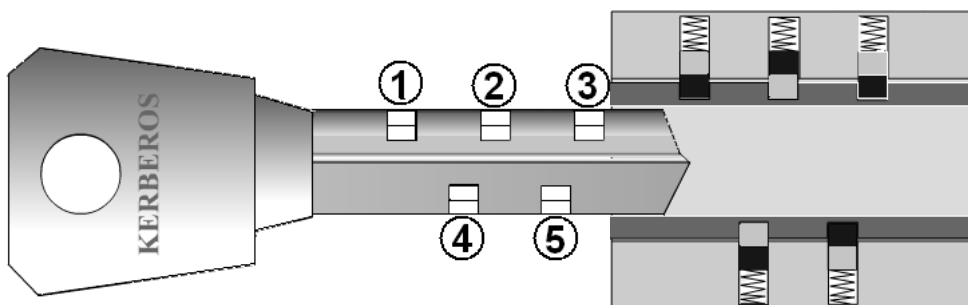

Магниты:



Ответ:

1	2	3	4	5

4. Дверь открыта! Теперь герои видят, что больницу затопило. У Коалы есть насос для откачки воды. Но инструкция намokла. Помоги Какаду восстановить план действий по откачке воды.

В ответе запиши верную последовательность букв.

- А) Выключить насос Б) Установить насос над водой
В) Перекрыть воду во всём здании Г) Откачать воду в помещении
Д) Присоединить к насосу трубу, ведущую на улицу

Ответ: _____

5. Какаду всё сделал правильно, но насос не сработал. Помоги ему справиться с этой задачей. Определи, в какой части насоса образовалась поломка.

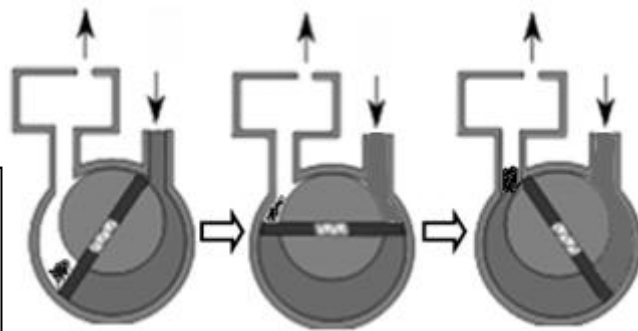

Алгоритм работы насоса:

Вода поступает во входной клапан.
Пластина двигает воду через резервуар.
Вода выходит из выходного клапана.

Обведи букву выбранного ответа.

- А. Вода не поступает во входной клапан
- Б. Вода не проходит через резервуар
- В. Вода не проходит в выходной клапан
- Г. Износилась пластина, которая двигает воду

6. Какаду избавился от воды, осталось навести порядок. Во время потопа с полок всё попадало. На первой полке стояли пустые склянки, на второй – сиропы от кашля, на третьей – пилюли, на четвёртой – медицинские принадлежности. Помоги попугаю расставить всё по местам.

Заполни вторую строку таблицы нужными буквами.

А)



Б)



В)



Г)



Ответ:

1	2	3	4

7. Во избежание проблем Какаду решил осмотреть водопровод. Помоги ему узнать, какая труба неисправна, если затопило только центральную комнату.

Обведи букву выбранного ответа.

- А. Труба №1
- Б. Труба №2
- В. Труба №3
- Г. Труба №4
- Д. Труба №5

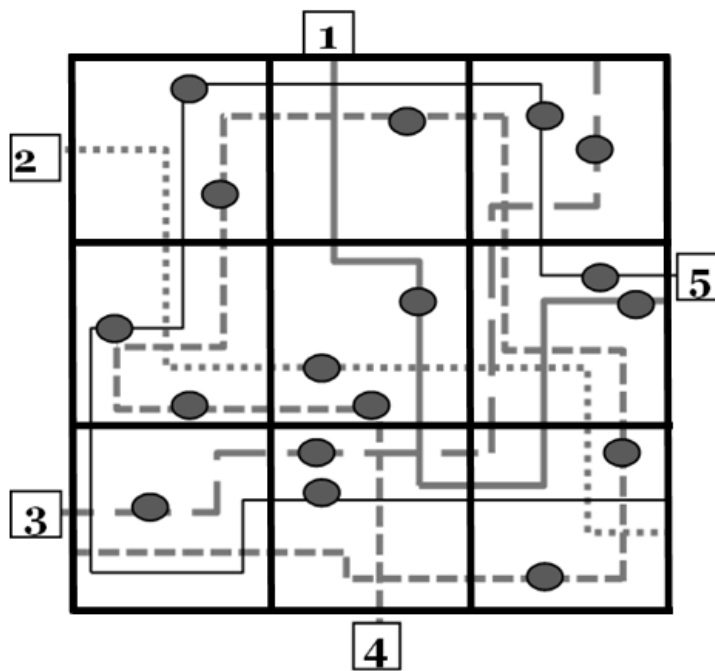

СПРАВКА: ● - водопроводный кран.

При неисправности трубы происходит прорыв всех кранов на этой трубе и затопление соответствующих комнат.

8. Дело сделано! Но вот беда – из-за работы в холодной воде Какаду простудился. Доктор Коала выписал ему рецепт. За всё время лечения Какаду должен принять 120 мл микстуры. Сколько упаковок микстуры должен купить попугай, если в аптеке она может продаваться в бутылочках по 30 мл, 40 мл, 60 мл или 120 мл. **Заполни вторую строку таблицы нужными буквами.**

- | | |
|-----------|---------------|
| 1) 30 мл | A) 1 упаковка |
| 2) 40 мл | B) 2 упаковки |
| 3) 60 мл | B) 3 упаковки |
| 4) 120 мл | Г) 4 упаковки |

Ответ:

1	2	3	4

9. Попугай поблагодарил врача Коалу за рецепт и приготовился лететь домой. Перед вылетом он взглянул на календарь и часы. По пути Какаду хочет успеть в аптеку, чтобы купить микстуру. Помоги Какаду выбрать подходящую аптеку.

Обведи букву выбранного ответа.

- A. Аптечный пункт №3
 Б. Аптека 24
 B. Аптека №3
 Г. Оптика «Очкарик»



Пн	5	12	19	26	
Вт	6	13	20	27	
Ср	7	14	21	28	
Чт	1	8	15	22	29
Пт	2	9	16	23	30
Сб	3	10	17	24	31
Вс	4	11	18	25	

МУП "ЦЕНТРАЛЬНАЯ АПТЕКА"

АПТЕЧНЫЙ ПУНКТ №3
624205, г. Лесной, ул. Ленина, 88

РЕЖИМ РАБОТЫ:

Пн	с 8.00 до 21.00
Вт	
Ср	
Чт	
Пт	с 9.00 до 17.00
Сб	
Вс	

без перерывов

Ближайшая аптека и дежурная аптека:
ул. Ленина, 47, тел. 3-33-60

АПТЕКА 24
Новый Ожервиль

Дорогие жители и гости района!

Рады пригласить вас в нашу районную Аптеку 24 по адресу Ленинградская, д.5, которая откроет свои двери

30 марта 2012 года в 14.00

Коллектив Аптеки 24

АПТЕКА №3
"Аптека-менеджмент"

ООО "АПТЕКА-Менеджмент"

ГРАФИК РАБОТЫ

ЕЖЕДНЕВНО
с 9⁰⁰ до 21⁰⁰

БЕЗ ВЫХОДНЫХ
БЕЗ ПЕРЕРЫВА

БЛИЖАЙШАЯ, ДЕЖУРНАЯ АПТЕКА:
ООО "ДОКТОР ПЛЮС" Сост. аптек
МО, г. Пушкино, м.п. Сарибрина, д.58
Круглосуточно
Тел.: 8 (490) 35 02 53

Оптика
Очкарик

ПН	9 ⁰⁰ -19 ⁰⁰
ВТ	
СР	
ЧТ	
ПТ	10 ⁰⁰ -21 ⁰⁰
СБ	
ВС	

**Спасибо за помощь!
 Тебе понравились задания?
 Тогда попроси учителя
 до 3 февраля
 зарегистрировать тебя на
 конкурс «ЭМУ-Специалист».
 До новых встреч!**

